

# KOMATSU®

## WA480-5

**PUISSANCE DU MOTEUR**  
215 kW 292 ch @ 2.000 t/mn  
max. 224 kW 305 ch @ 1.760 t/mn

**POIDS EN CHARGE**  
max. 25.700 kg

**CAPACITE DU GODET**  
4,2 - 6,2 m<sup>3</sup>

**WA**  
**480**

CHARGEUSE SUR PNEUS



**WA480-5**

# D'UN SEUL COUP D'OEIL

La nouvelle chargeuse sur pneus WA480-5 allie parfaitement performance, confort et rentabilité. Elle dispose d'une force de traction importante alliée à une faible consommation et sa cabine SpaceCab™ offre un confort sans précédent au conducteur. De plus, très silencieuse, presque sans entretien, son incroyable productivité peut-être encore améliorée avec l'option chargement semi-automatique. Une chargeuse sur pneus qui mérite incontestablement ses 5 étoiles!

## **Une productivité renversante**

- Moteur à faible émission et au couple puissant doté de l'injection «Common-Rail» ultramoderne
- Consommation de carburant extrêmement faible
- Sélection du mode de fonctionnement pour la transmission et le système hydraulique
- Excellente hauteur et portée de déversement
- Stabilisateur de charge ECSS en série
- Fonction de chargement semi-automatique (option)
- Système de suivi Komatsu KOMTRAX (option)

(voir page 4)

## **Un excellent confort de conduite**

- Cabine SpaceCab™
- Visibilité globale optimum
- Niveau sonore intérieur de 71dB(A)\* seulement
- Climatisation de série
- Colonne de direction à double réglage
- Siège confortable haut de gamme à suspension pneumatique
- Commande avec leviers courts PPC hydraulique ou commande type EPC électronique (option)

(voir page 10)



## **Polyvalente et flexible**

- Gamme complète d'équipements destinés aux utilisations les plus variées

(voir page 12)

## **Respect de l'environnement**

- Conforme aux prescriptions relatives aux émissions TIER II
- Niveau sonore extérieur de 107 dB(A)\* seulement

**The 5 Star Loader**

\* Niveaux de bruit: valeurs dynamiques ISO 6395 (2000/14/EC)

**PUISSANCE DU MOTEUR**  
215 kW 292 ch

**POIDS EN CHARGE**  
23.500 kg

**CAPACITE DU GODET**  
4,2 - 6,2 m<sup>3</sup>

### **Longévité et fiabilité**

- Composants d'origine Komatsu, fiables
- Châssis robuste et résistant à la torsion
- Système de freinage à double circuit, entièrement hydraulique
- Essieux usage sévère
- Connecteurs sur faisceau électrique type DT étanche  
(voir page 7)



### **Entretien aisé**

- Système de moniteur EMMS
- Ventilateur réversible depuis la cabine
- Refroidisseur d'huile et refroidisseur de l'échangeur peuvent être basculés pour faciliter le nettoyage
- Grandes portes faciles d'accès depuis le sol
- Intervalle de vidange étendu
- Installation du graissage centralisé en série  
(voir page 8)

# UN PRODUCTIVITE RENVERSANTE

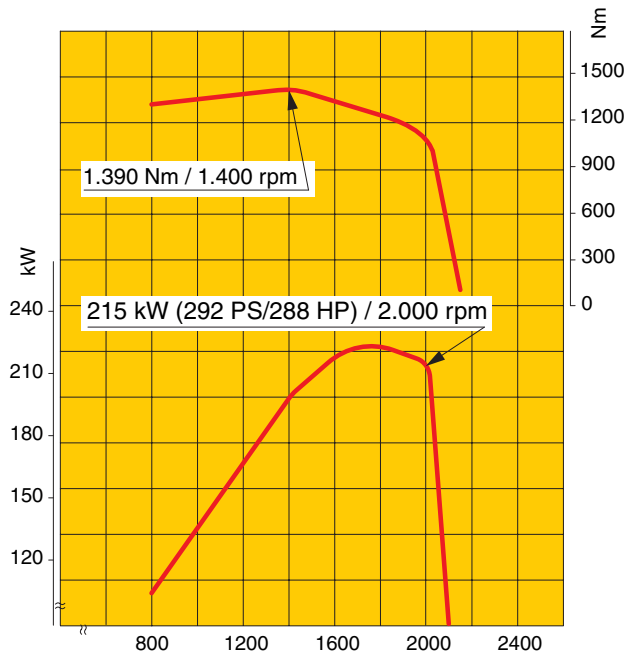

## Moteur à entraînement extrêmement puissant

Le moteur à faible émission Komatsu SAA6D125E-3 présente une puissance de 215 kW (292 ch) à une vitesse de 2.000 t/mn. En cas de diminution du nombre de tours moteur en dessous du régime nominal, la puissance du moteur augmente continuellement – en raison d’une quantité d’injection plus élevée. La forte augmentation du couple permet également d’obtenir de plus grandes forces de traction et de levage et donc, des fonctionnements cycliques ultrarapides. Le moteur atteint sa puissance maximale de 224 kW (305 ch) à un régime de vitesses caractéristique de 1.760 t/mn.

### Au chargement

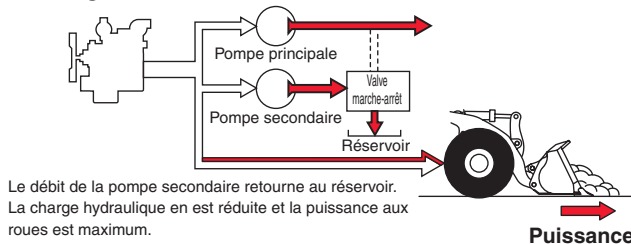

### Au levage

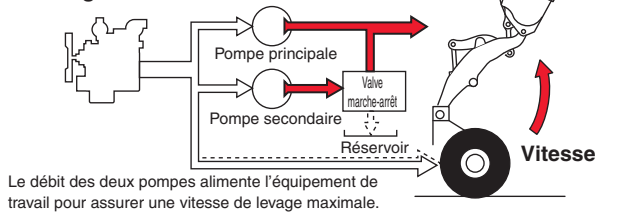

## Nouveau système hydraulique à 2 niveaux

Le système hydraulique de travail répond parfaitement aux exigences fixées: pour les cycles de chargement ultrarapides, la pompe principale et la pompe secondaire assurent ensemble un grand débit. Pour une traction puissante et une force de cavage maximale, la pompe principale fournit, seule, une quantité d’huile réduite. Nouveau: la mise en fonction de l’interrupteur kick-down, permet de déconnecter la pompe secondaire – la force de traction maximale est disponible lors de chaque opération, en même temps que le levage du godet. Ce qui est appréciable lors de l’alimentation de trémies avec de fortes rampes.

## Hauteur et portée de déversement maximum

La longueur du bras de levage permet une hauteur de déversement de 3.240 mm et une portée tout aussi impressionnante de 1.350 mm (avec godet universel 4,5 m³, mesuré à la lame de coupe). Avec cette amplitude de travail, le chargement de semi-remorques avec une charge utile de 30 tonnes devient un jeu d’enfant!





### Excellente stabilité et manœuvrabilité

Grâce à une voie de 2.300 mm et à un empattement de 3.450 mm, la WA480-5 offre une excellente stabilité dans toutes les situations. Un rayon de braquage à l'extérieur des pneus de 6.240 mm seulement permet également de réaliser un travail efficace même dans un espace restreint.

### Sélecteur du mode de fonctionnement hydraulique

L'opérateur peut facilement changer entre deux modes de vitesse hydrauliques selon le travail à réaliser. Rapidité et puissance pour des opérations telles que l'alimentation de trémies – ou contrôle précis et ergonomique pour des applications telles que des pinces de manutention.



### Sélecteur du mode de transmission

La transmission de la WA480-5 peut être idéalement adaptée aux exigences de travail au moyen d'un sélecteur. Il permet au conducteur de choisir entre un changement de rapport manuel et trois modes automatiques (High, Medium et Low). Ce qui permet de trouver l'équilibre parfait entre économie et puissance en changeant le seuil de passage des rapports.



## DE NOUVELLES OPTIONS POUR UNE PRODUCTIVITE ACCRUE



### Transport et chargement plus rapide grâce au blocage de convertisseur

Pour assurer une rentabilité optimum en «Transport & chargement», le conducteur peut utiliser la transmission en prise directe en 3e et 4e vitesse. La vitesse de translation augmente, en particulier lors de montées, en raison de la force de traction accrue. En même temps, la perte due au convertisseur est éliminée ce qui réduit donc la consommation.



### Fonction de chargement semi-automatique

Le système breveté de chargement semi-automatique de Komatsu est une nouveauté. Le cycle de remplissage godet préprogrammé est piloté électriquement. Ce qui signifie qu'il n'est pas nécessaire de commander manuellement le cavage du godet lors de la pénétration dans le matériau. Cela permet aux opérateurs peu expérimentés de fournir de bons cycles de chargements. Et pour les habitués, c'est encore plus facile et confortable.

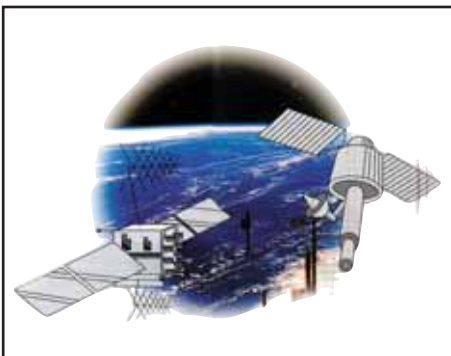

### KOMTRAX: Suivez votre machine, partout, tout le temps (option)

Le système de suivi de Komatsu, Komtrax, offre un moyen révolutionnaire d'assurer le suivi de votre équipement. Il vous permet d'indiquer l'emplacement précis de vos machines et d'obtenir des lectures de compteur horaire en temps réel via une connexion Internet. Le système Komtrax se compose d'une unité de commande électronique, d'un émetteur GPS et d'une petite antenne installée dans votre machine. Ce système se connecte à un système de satellite GPS et télécommunications pour fournir des données sur l'emplacement et échanger des données. Conçu pour le futur, ce système Komtrax répondra sans conteste à vos besoins d'aujourd'hui et de demain.



# LONGEVITE ET FIABILITE

## «Quality you can rely on!»

Le moteur, la boîte de vitesses, le convertisseur de couple, les essieux avant et arrière sont des composants d'origine Komatsu. Et jusqu'à la plus petite vis, tous les composants sont soumis aux exigences de qualité les plus élevées et à un strict contrôle de celle-ci. Parfaitement adaptés les uns aux autres, ils offrent une rentabilité et une fiabilité maximale.

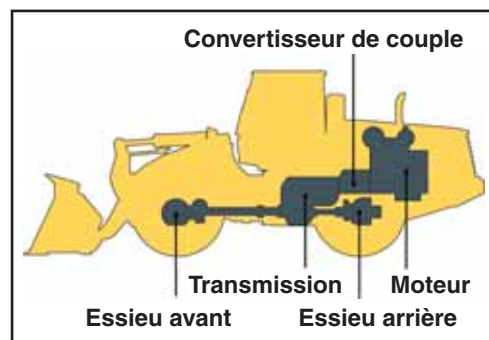

## Châssis résistant à la torsion

La conception du châssis doté de points d'articulations éloignés, garantit une grande stabilité de la structure globale et réduit la charge sur les paliers dans la zone d'articulation. Les angles de braquage de 40° assurent au WA480-5 une grande maniabilité.



## Essieux usage sévère robuste

Les essieux usage sévère autorisent des durées de vie supérieures à la moyenne même dans les conditions les plus dures. La WA480-5 peut-être équipée en option de différentiels multidisques à glissement limité pour davantage de motricité sur terrain glissant.



## Moteur d'engin de chantier fiable

Le moteur Komatsu, fiable, doté d'un bloc aux parois épaisses a été développé avec la longévité et la maîtrise du niveau sonore à l'esprit.



## Fiabilité jusque dans le moindre détail

Tous les raccords hydrauliques sont protégés contre les fuites d'huile par des joints toriques Komatsu. Les vérins hydrauliques Komatsu sont équipés de bagues de guidage spéciales pour la protection des tiges. L'installation électrique est également parfaitement conçue avec des connecteurs DT étanches à la poussière et à l'eau pour assurer une utilisation à long terme sans perturbations.

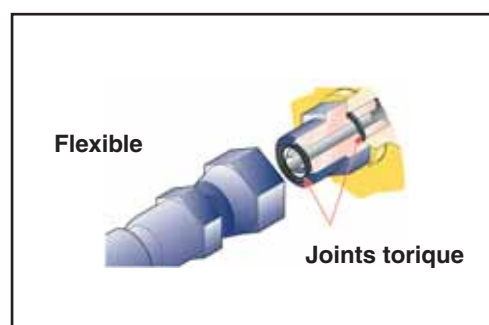

# ENTRETIEN SIMPLE ET RAPIDE



## Entretien simple et pratique

Les accès d'entretien sont conçus sous forme de portes battantes à ouverture extrêmement large. Ils permettent un accès aussi pratique que sûr aux points de contrôle et d'entretien quotidien depuis le sol.



## Ventilateur réversible à commande hydraulique et radiateur pivotant

Pour des utilisations dans un environnement poussiéreux, le sens de rotation du ventilateur est réversible depuis la cabine. De plus, le refroidisseur d'huile et le refroidisseur de l'échangeur peuvent être basculés pour faciliter le nettoyage.



## EMMS (Equipment Management Monitor System)

Le tout nouveau système de tableau de bord offre une structure claire et permet une lecture facile, directement dans le champ visuel du conducteur. En cas de dysfonctionnement, il en affiche les détails en toute lettre dans la langue présélectionnée. Le système dispose, en plus de l'enregistrement d'erreurs et d'une fonction d'auto-diagnostic, d'un affichage de fréquence d'entretien. L'exécution de travaux d'entretien est simplifiée et le conducteur est informé en temps utile des dates de vidange et de remplacement de filtres. Les conducteurs et les collaborateurs du service clientèle sont informés de l'état optimum de la machine – afin de prévenir d'éventuelles pannes.





### Système de freinage sans entretien

Le frein de service multidisque immergé à double circuit entièrement hydraulique offre le plus haut niveau de sécurité et de longévité. La nouveauté est que le freinage peut-être dosé de façon encore plus sensible. En raison du mode de fonctionnement entièrement hydraulique, les inconvénients d'une installation de freinage à air comprimé n'existent plus. Les bénéfices étant que le système de freinage est insensible à l'environnement, opérationnel immédiatement après le démarrage et sans entretien. Le frein de stationnement, multidisque, est également sans entretien.

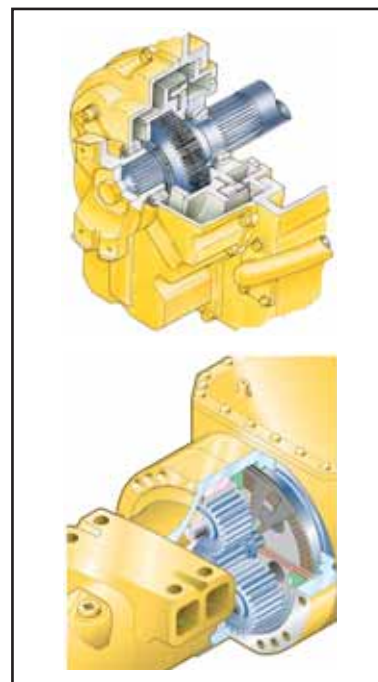

### Graissage centralisé automatique de série

Le système de graissage centralisé automatique réduit l'entretien quotidien au minimum. Les tuyauteries solides et protégées assurent la fiabilité et la régularité du graissage. Une alarme dans la cabine signale tout dysfonctionnement. Tout cela améliore la disponibilité et la longévité de la machine et diminue les coûts d'entretien.



### Service clientèle et approvisionnement en pièces de rechange

En optant pour un engin de chantier Komatsu, vous achetez bien plus qu'un simple produit. Notre service clientèle vous accompagne pendant toute la durée d'utilisation de votre chargeuse sur pneus. Les programmes relatifs à l'entretien préventif font également partie intégrante de l'offre, tels que les contrats d'entretien ou les extensions de garantie. De plus, en cas de panne, le réseau Komatsu et son excellent service de pièces de rechange assurent des temps d'arrêt minimum.



# LA CABINE DE CONDUITE «SPACECAB»



## **Perfection du confort de conduite et de la visibilité**

La nouvelle cabine, la plus grande de sa catégorie, offre un confort de conduite sans précédent parmi les engins de chantier, comparable à celui d'une automobile. Les grandes vitres sans montant assurent une visibilité optimale sur le godet et les pneus, et grâce à la forme de son capot, la visibilité arrière est également très bonne. Grâce au montage de la cabine sur des amortisseurs au silicone, le niveau sonore intérieur est le plus bas dans cette classe, à savoir 71 dB(A) seulement. La climatisation de série, le siège haut de gamme avec sa suspension pneumatique, son appui-tête, son support-lombaires et son chauffage, contribuent au bien-être de l'opérateur. Les organes de commande situés sur la console du système hydraulique à réglages multiples permettent un maniement confortable et ergonomique. Le conducteur se sent bien pendant de longues heures productives!

# COMMANDES SIMPLES ET PRATIQUES

## Colonne de direction réglable avec unité de moniteur intégré

La colonne de direction à réglage continu en hauteur et en inclinaison. Ainsi l'ensemble peut être réglé dans la position la plus appropriée à chaque conducteur. Le volant à deux branches offre une bonne visibilité sur les instruments.



## Transmission automatique sans rupture de couple et coupure modulable

Des modes de sélection contrôlés par le système électronique de la transmission permettent d'adapter la conduite de l'engin aux différents travaux. A tout instant l'opérateur peut modifier le moment de coupure de transmission selon les cycles. Par exemple, coupure par forte pression sur la pédale gauche lors de l'alimentation chargement en rampe ou à l'opposé, coupure par faible pression pour l'alimentation chargement en souplesse sur le plat.



## Nouvelle direction «Joystick» facile à utiliser (option)

La direction «Joystick» disponible en option assure un maniement aisé et confortable de la machine lors des opérations de chargement. Sur ce système, le changement de sens de marche et le changement de vitesses s'effectuent par les contacteurs du joystick. La sensibilité de direction peut être présélectionnée sur 2 niveaux (chargement V rapide ou «Transport & chargement» précis).



## Commande hydraulique ergonomique

Les nouveaux leviers d'assistance hydraulique PPC de l'équipement sont conçus pour permettre un travail précis sans fatigue pour toute les opérations de chargement. L'écartement et la position des leviers ainsi que la console complète sont réglables et s'adaptent à la morphologie de chaque opérateur. Le système d'assistance électronique (EPC) optionnel offre en complément un amortissement sur toutes les fonctions d'arrêt automatique de l'équipement. Il permet aussi de modifier à volonté du poste de conduite les positions des arrêts automatiques de fin de montés et de descente des bras, ce qui permet de régler la fin de montés des bras pour différente hauteur de déversement, notamment en chargement camion. Ce système intègre également une commande semi-automatique de cavage pour toutes les opérations de reprise (voir aussi page 6). Un mono-levier multifonction est aussi disponible en option.



# GODETS ET OUTILS PORTES

**Godet universel**

Ce type de godet est apprécié pour son excellente capacité de pénétration et de dégagement et pour ses bonnes aptitudes de maintien de matériau. Le godet universel peut être équipé de contre-lames boulonnées ou de porte-dents avec dents.

**Godet de terrassement**

Ce type de godet avec un fond en une pièce convient pour le terrassement ainsi que pour le chargement de matières cohésives. Les flancs chanfreinés contribuent à la très bonne pénétration. Le godet terrassement peut être équipé de contre-lames boulonnées ou de porte-dents avec dents ou de talons d'usure.

**Godet de reprise**

Le godet de reprise est la solution pour les matériaux foisonnés et de densité relativement faible. Les flancs rectilignes du godet assurent une grande capacité et la lame arrière permet de niveler et nettoyer le site. Le godet de reprise peut être équipé de contre-lames boulonnées ou de porte-dents avec dents.

**Godet enrochement**

Les godets à lames semi-delta offrent une excellente pénétration dans les applications roche. Les plaques d'usure hardox garantissent la longévité. Pour les conditions d'usage très abrasives, des équipements KVX™ sont disponibles.

**Attache rapide hydraulique**

La WA480-5 peut changer d'accessoires en quelques secondes seulement grâce au coupleur rapide de type HD. Avec son design unique et novateur, le décalage avec les points de connexion originaux est réduit au maximum. Les forces de levage restent donc les mêmes par rapport à un godet installé directement.

**Gamme complète d'outils**

Par exemple: la pince à grumes. Grâce à sa stabilité, sa capacité hydraulique et un vérin de cavage spécial, la WA480-5 est parfaitement adaptée aux besoins de l'industrie du bois. La conception robuste de l'équipement et des ponts garantit la longévité.

# CARACTERISTIQUES TECHNIQUES



## MOTEUR

Type ..... Komatsu SAA6D125E-3  
refroidissement par eau, quatre temps, turbocompresseur  
Puissance nominale ..... 215 kW/292 ch (SAE J1349)  
régime ..... 2.000 t/mn  
Puissance max. .... 224 kW/305 ch (SAE J1349)  
régime ..... 1.760 t/mn  
Couple moteur/Régime moteur ..... max. 1.390 Nm/1.400 t/mn  
Nombre de cylindres ..... 6  
Diamètre d'alésage x levage ..... 125 x 150 mm  
Cylindrée ..... 11,04 l  
Système d'injection ..... «Common-Rail»,  
contrôlé par diagramme caractéristique  
Système de lubrification ..... Pompe à engrenages, graissage forcé  
Filtre ..... Filtre à passage total  
Installations électriques ..... 24 V  
Batterie ..... 143 Ah  
Alternateur ..... 50 A  
Type de filtre à air ..... Filtre à air de type sec avec évacuateur de  
particules et préfiltre avec indicateur de colmatage



## TRANSMISSION

Convertisseur de couple ..... Mono-étagé, mono-phasé, à 3 éléments  
Boîte de vitesses ..... Transmission automatique powershift  
Vitesses de translation en km/h  
Vitesse 1. 2. 3. 4.  
avec pneus 26.5 R25 / avec blocage de convertisseur:  
Avant 6,0 11,5 21,5 37,6  
Arrière 6,3 12,1 22,6 39,6  
avec pneus 26.5 R25 / sans blocage de convertisseur:  
Avant 6,0 11,5 20,6 33,6  
Arrière 6,3 12,1 21,5 34,3



## CHASSIS ET PNEUS

Type ..... 4 roues motrices  
Essieu avant ..... Usage sévère, semi-flottant,  
(Différentiels à glissement limité en option)  
Essieu arrière ... Usage sévère, semi-flottant, angle d'articulation 30°  
(Différentiels à glissement limité en option)  
Renvoi ..... Couple conique hélicoïdal  
Différentiel ..... Planétaire  
Transmission finale ..... Train planétaire immergé  
Pneus ..... 26.5 R25 (série)



## CAPACITE DE REMPLISSAGE

Système de refroidissement ..... 50 l  
Réservoir de carburant ..... 417 l  
Huile moteur ..... 47 l  
Système hydraulique ..... 295 l  
Essieux (essieu avant et essieu arrière) ..... 55 l  
Convertisseur de couple et boîte de vitesses ..... 65 l



## FREINS

Freins de service ..... Installation à double circuit  
entièrement hydraulique,  
freins multi-disques à bain d'huile  
sur toutes les roues, sans entretien  
Frein de stationnement ..... À actionnement électrohydraulique,  
frein multi-disques à bain d'huile,  
sans entretien  
Frein de secours ..... Sur le frein de stationnement



## SYSTEME HYDRAULIQUE

Pompe hydraulique ..... Pompe à engrenages  
Pression effective ..... 210 bars  
Débit de la pompe hydraulique ..... 294 + 131 l/mn  
Nombre de vérins de levage/cavage ..... 2/1  
Type ..... À double effet  
Diamètre d'alésage x levage  
Cylindre de levage ..... 180 x 881 mm  
Cylindre de cavage ..... 225 x 572 mm  
Levier de commande hydraulique ..... À commande pilote, à 2 leviers  
Durée de cycle hydraulique  
avec remplissage du godet à charge nominale  
Durée de levage ..... 6,0 s  
Durée d'abaissement (vide) ..... 3,7 s  
Durée de renversement ..... 1,4 s



## SYSTEME DE DIRECTION

Système ..... Châssis articulé  
Construction ..... Direction assistée entièrement hydraulique  
Angle d'articulation des deux cotés ..... 40°  
Pompe de direction ..... Pompe à engrenages  
Pression effective ..... 210 bars  
Débit ..... 142 l/mn  
Nombre de vérins de direction ..... 2  
Type ..... À double effet  
Diamètre d'alésage x levage ..... 100 x 441 mm  
Plus petit rayon de virage (bord extérieur pneu 26.5 R25) . 6.240 mm



## CABINE

Cabine à double porte suivant ISO 3471 avec ROPS (Roll Over Protective Structure) suivant SAE J1040c et FOPS (Falling Object Protective Structure) suivant ISO 3449. La cabine pressurisée et climatisée repose sur des hydropaliers et est insonorisée.

Niveau sonore dans la cabine du conducteur selon la mesure dynamique suivant ISO 6396:  
avec ventilateur: 72 dB(A)  
sans ventilateur: 71 dB(A)

# DIMENSIONS ET PERFORMANCES

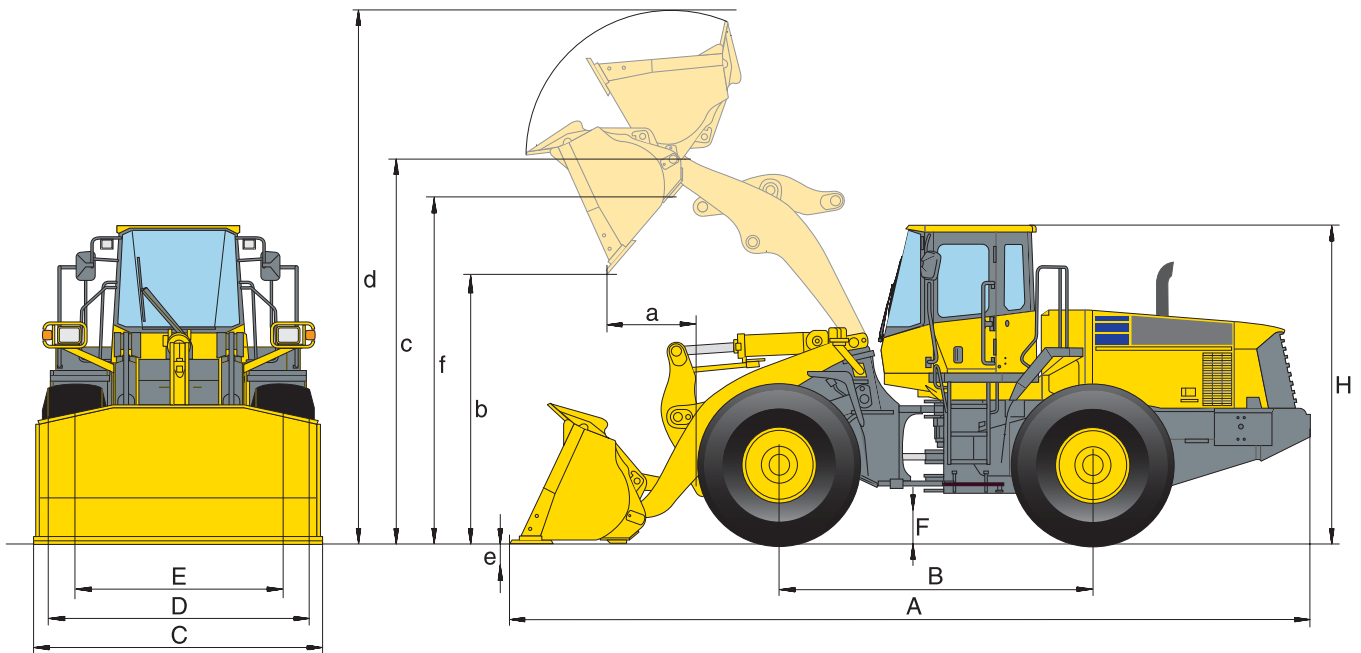

**Equipements mécaniques – utilisation du godet**

Type de godet		Universel		Reprise		Terrassement	
		sans dents	avec ACV	sans dents	avec ACV	sans dents	avec ACV
<b>Capacité du godet (bombé, ISO 7546)</b>	<b>m<sup>3</sup></b>	<b>4,5</b>	<b>4,7</b>	<b>4,9</b>	<b>5,0</b>	<b>4,5</b>	<b>4,7</b>
Code de vente	3919-	C01	C03	C44	C46	C41	C43
Densité des matériaux	t/m <sup>3</sup>	1,80	1,75	1,65	1,60	1,80	1,70
Poids du godet sans dents	kg	2.010	2.245	2.300	2.535	2.165	2.400
Charge statique de basculement, droite	kg	20.040	19.805	19.750	19.515	19.885	19.650
Charge statique de basculement, à 40°	kg	17.390	17.155	17.100	16.865	17.235	17.000
Effort à la dent, hydraulique	kN	227	216	213	204	224	213
Force de levage, hydraulique, au sol	kN	270	264	263	258	269	263
Poids opérationnel (sans contrep. suppl.)	kg	24.750	24.985	25.040	25.275	24.905	25.140
Rayon de braquage au pneu extérieur	mm	6.240	6.240	6.240	6.240	6.240	6.240
Rayon de braquage au coin du godet	mm	6.985	7.040	6.995	7.050	7.015	7.070
a Portée à 45°	mm	1.350	1.405	1.365	1.420	1.420	1.475
b Hauteur de chargement à 45°	mm	3.240	3.088	3.225	3.150	3.170	3.095
c Hauteur à l'axe du godet	mm	4.487	4.487	4.487	4.487	4.487	4.487
d Hauteur bord supérieur du godet	mm	6.170	6.170	6.150	6.150	6.180	6.180
e Profondeur d'excavation	mm	135	165	135	165	135	165
f Hauteur axe de godet en pos. transport	mm	4.380	4.380	4.380	4.380	4.380	4.380
A Longueur hors tout, godet au sol	mm	9.410	9.485	9.435	9.510	9.510	9.585
B Empattement	mm	3.450	3.450	3.450	3.450	3.450	3.450
C Largeur de godet	mm	3.170	3.170	3.170	3.170	3.170	3.170
D Largeur aux pneus	mm	2.975	2.975	2.975	2.975	2.975	2.975
E Voie	mm	2.300	2.300	2.300	2.300	2.300	2.300
F Garde au sol	mm	525	525	525	525	525	525
H Hauteur hors tout	mm	3.500	3.500	3.500	3.500	3.500	3.500

Toutes dimensions avec pneus 26.5 R25 L3. Indications pour les godets sans dents.

En cas de dents: hauteurs de déversement -180 mm, étendues de déversement +180 mm, longueur hors tout +255 mm.

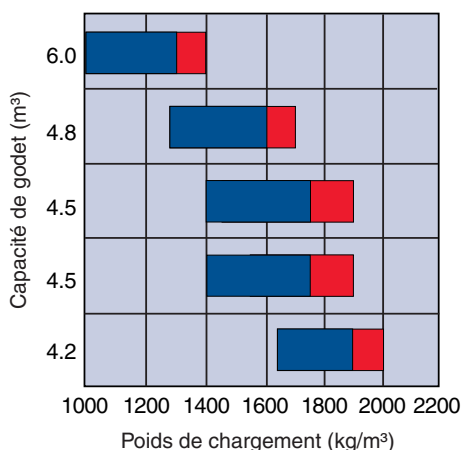
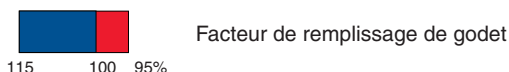
Modification des données par:			
		Contrepoids suppl.	Dents
Poids	kg	+ 400	+ 150
Charge de basculement, 0°	kg	+ 1.060	- 150
Charge de basculement, 40°	kg	+ 895	- 150
Longueur hors tout (A)	mm	+ 190	-



- Godet pour matériaux légers  
Par exemple, pour des mises en œuvre industrielles, telles que le chargement de matériaux recyclables légers ou de copeaux de bois
- Godet de reprise  
Chargement de matériaux foisonnés
- Godet universel/godet de terrassement  
Idéale pour la construction de routes/le terrassement lors de mises en œuvre «Load & Carry»
- Godet usage sévère  
Chargement et foisonnement de matériaux particulièrement abrasifs
- Godet lame en V  
Application front de taille

	Usage sévère		
	Trapèze lame en V avec dents	sans dents	avec ACV
	<b>4,2</b>	<b>4,5</b>	<b>4,7</b>
	C31	C35	C37
	1,90	1,80	1,70
	2.345	2.165	2.400
	19.705	19.885	19.650
	17.055	17.235	17.000
	185	224	213
	270	269	263
	25.085	24.905	25.140
	6.240	6.240	6.240
	6.985	6.995	7.050
	1.580	1.365	1.420
	2.905	3.225	3.150
	4.487	4.487	4.487
	6.165	6.090	6.090
	135	135	165
	4.380	4.380	4.380
	9.740	9.435	9.510
	3.450	3.450	3.450
	3.170	3.170	3.170
	2.975	2.975	2.975
	2.300	2.300	2.300
	525	525	525
	3.500	3.500	3.500

Poids de chargement en vrac (kg/m³)	
Basalte .....	1.960
Bauxite, kaolin .....	1.420
Terre, sèche, stockée.....	1.510
Terre, mouillée, creusée .....	1.600
Plâtre, brisé .....	1.810
Plâtre, broyé .....	1.600
Granit, brisé.....	1.660
Calcaire, brisé .....	1.540
Calcaire, broyé .....	1.540
Gravier, non tamisé .....	1.930
Gravier, sec .....	1.510
Gravier, sec, 6-50 mm .....	1.690
Gravier, mouillé, 6-50 mm .....	2,020
Sable, sec, en vrac .....	1.420
Sable, humide .....	1.690
Sable, mouillé.....	1.840
Sable et argile, en vrac.....	1.600
Sable et gravier, secs .....	1.720
Grès.....	1.510
Schiste.....	1.250
Laitier, brisé.....	1.750
Roche, broyée .....	1.600
Argile, naturel .....	1.660
Argile, sec.....	1.480
Argile, mouillé.....	1.660
Argile et gravier, secs .....	1.420
Argile et gravier, mouillés .....	1.540

# CHARGEUSE SUR PNEUS

## EQUIPEMENT STANDARD

- |  |   |   |  |
|--|---|---|--|
| <ul style="list-style-type: none"> <li>• Remise à zéro automatique du godet</li> <li>• Interruption de fin de course de levage</li> <li>• Contrepoids</li> <li>• Ventilateur de radiateur à commande hydr. avec fonction inversion pour décolmatage</li> <li>• Refroidisseur d'huile et refroidisseur de l'échangeur pivotants</li> <li>• Distributeur principal à deux tiroirs</li> <li>• Install. de lubrification centrale</li> <li>• Anti-tanguage à commande électronique (ECSS) de la 2e génération</li> <li>• Protection contre la corrosion</li> <li>• Equipement de freinage entièrement hydraulique</li> </ul> | <ul style="list-style-type: none"> <li>• Protection de la partie inférieure</li> <li>• Pneus 26.5 R25 L-3</li> <li>• Essieux usage sévère</li> <li>• Transmission automatique ECMV à commande électronique avec sélection du mode de fonctionnement et arrêt de transmission variable</li> <li>• Alternateur 50 A</li> <li>• Démarreur 11 kW/24 V</li> <li>• Batteries 143 Ah/2x12 V</li> <li>• Cabine DIN/ISO, spacieuse à deux portes</li> <li>• Structure ROPS/FOPS (SAE)</li> <li>• Vitres teintées</li> <li>• Vitre avant feuilleté</li> <li>• Climatisation régulée électron.</li> <li>• Dégivrage vitre arrière</li> </ul> | <ul style="list-style-type: none"> <li>• Essuie-glace arrière</li> <li>• Siège chauffant à suspension pneumatique</li> <li>• Pare-soleil</li> <li>• Ceinture de sécurité (norme UE)</li> <li>• Commande PPC bout des doigts, 2 leviers</li> <li>• Système de contrôle EMMS avec fonction d'auto-diagnostic et affichage de l'entretien</li> <li>• Colonne de direction réglable en hauteur et en profondeur avec moniteur intégré</li> <li>• Radio-cassettes stéréo</li> <li>• 2 phares principaux halogènes</li> <li>• 2 phares de travail à l'avant et à l'arrière</li> </ul> | <ul style="list-style-type: none"> <li>• Feu de recul</li> <li>• Klaxon</li> <li>• Mains courantes gauche/droite</li> <li>• Direction de secours</li> <li>• Protection contre le vandalisme</li> <li>• Jeu d'outils</li> </ul> <p>La WA480-5 est équipée selon les directives de sécurité sur les machines (89/392/EWG ff et EN474). Les valeurs indicatives d'émissions de ces dispositions correspondent à la directive de l'UE (2000/14, VIII) et à l'échelon II de la directive de l'UE (97/68).</p> |
|--|---|---|--|

## EQUIPEMENTS OPTIONNELS

- |  |   |   |  |
|--|---|---|--|
| <ul style="list-style-type: none"> <li>• Equipement «High-Lift» incl. le contrepoids «High-Lift» 1.040 kg</li> <li>• Distributeur principal à trois tiroirs</li> <li>• Contrepoids suppl. 400 kg</li> <li>• Blocage de différentiel à lamelles (LSD) avant/arrière</li> <li>• Blocage de convertisseur (Lock-up)</li> <li>• Chaînes de protec. des pneus</li> <li>• Godet universel 4,7 m<sup>3</sup></li> <li>• Godet de terrassement 4,5 m<sup>3</sup></li> <li>• Godet de terrassement 4,7 m<sup>3</sup></li> <li>• Godet de reprise 4,9 m<sup>3</sup></li> <li>• Godet de reprise 5,0 m<sup>3</sup></li> <li>• Godet usage sévère 4,5 m<sup>3</sup></li> <li>• Godet usage sévère 4,7 m<sup>3</sup></li> <li>• Godet lame en V 4,2 m<sup>3</sup></li> <li>• Godet pour matériaux légers 6,2 m<sup>3</sup></li> </ul> | <ul style="list-style-type: none"> <li>• Divers systèmes de dents et contre-lames boulonnées (Komatsu/KVX™) et autres accessoires en option</li> <li>• Attache rapide</li> <li>• Pince à grumes</li> <li>• Godets spéciaux</li> <li>• Batteries 180 Ah/2x12 V</li> <li>• Commande hydraulique électronique à 2 leviers (EPC) comprenant             <ul style="list-style-type: none"> <li>- Fonction de modulation du godet</li> <li>- Préréglage d'arrêt des leviers</li> <li>- Fonction de chargement semi-automatique</li> </ul> </li> <li>• Direction joystick avec commande AV/AR et 2 sensibilités</li> <li>• Commande hydraulique à 1 levier (levier multifonctions)</li> </ul> | <ul style="list-style-type: none"> <li>• Système de suivi Komatsu KOMTRAX</li> <li>• Radio CD</li> <li>• Alarme de recul</li> <li>• Gyrophare</li> <li>• Phares suppl. avant/arrière</li> <li>• Grille de protection du pare-brise</li> <li>• Système de filtration cabine</li> <li>• Filtre à particules</li> <li>• Préfiltre Turbo II</li> <li>• Dispositif d'antidémarrage électronique</li> <li>• Coupe-circuit général</li> <li>• Extincteur</li> <li>• Couleur client</li> <li>• Huile biodégradable pour installation hydraulique</li> <li>• Spécification traitement des</li> </ul> | <ul style="list-style-type: none"> <li>déchets</li> <li>• Spécification traitement des métaux</li> <li>• Spécification tunnel</li> <li>• Spécification anti-corrosion</li> </ul> <p>Autres équipements sur demande</p> |
|--|---|---|--|



**Komatsu Europe International NV**  
 Mechelsesteenweg 586  
 B-1800 VILVOORDE (BELGIUM)  
 Tel. +32-2-255 24 11  
 Fax +32-2-252 19 81  
 www.komatsueurope.com

VFSS075102 07/2005

Materials and specifications are subject to change without notice.

**KOMATSU** is a trademark of Komatsu Ltd. Japan.